

**BEFORE SERVICING OR TROUBLESHOOTING ENSURE THE PUMP IS DISCONNECTED FROM MAINS SUPPLY.**

## Servicing:

- This Pump, like all mechanical equipment, requires periodic and regular maintenance.
- Reservoir and filter should be removed and cleaned with anti-bacterial solution, and all tubing should be checked for leaks at maximum 3 month intervals during cooling season.
- Reservoir must be replaced flat & horizontal after removal for any reason.

## Troubleshooting:

### Fault: Pump runs all the time.

1. Is float present on sensor column?
2. Is float fitted with magnet facing upwards?
3. Is reservoir lid firmly seated on reservoir with float located around sensor column inside reservoir.
4. Is plug on sensor cable correctly and tightly inserted into socket on pump case and are terminals dry?
5. Is there sludge on reservoir bottom preventing float from resting on the bottom. This may occur if pump has been in operation for some time without cleaning.  
Clean reservoir and float with anti bacterial solution.
6. Does evaporator produce more condensate water than pump can handle. If so, pump is too small and must be replaced with larger unit or different type.

### NOTE:

AFTER INSTALLATION AND DURING OPERATION, PRESENCE OF AIR IN PIPE BETWEEN RESERVOIR AND PUMP INDICATES A BACKFLOW PROBLEM.

REFER TO GUIDELINES ON PAGE 3 TO REMEDY THIS.

PUMP WILL ONLY SWITCH OFF WHEN FLOAT IS RESTING FLAT ON BOTTOM OF RESERVOIR.

### Fault: Pump stops and starts and makes a loud noise.

1. The water is backflowing into the pump. Follow guidelines on page 3 to prevent backflow.

### Fault: Pump runs but does not pump any water.

1. Check for air leaks in the pipe between reservoir and pump. Use cable ties to ensure an airtight seal.
2. Check that reservoir and inlet tube are free of sludge and debris.

### Fault: Pump doesn't operate.

1. Is voltage correct?
2. Check fuse for continuity.
3. Is pump correctly wired?
4. Is power reaching pump?
5. Is pump very hot? A thermal cut-out may have been activated to protect pump.  
This will automatically reset once pump has cooled down.

### WARNING:

1. **SIZE PUMP TO HANDLE MAXIMUM CONDENSATE FLOW UNDER WORST CASE CONDITIONS.**
2. **CHECK PUMP FOR CORRECT VOLTAGE BEFORE STARTING INSTALLATION.**
3. **INSTALL, PIPE AND WIRE STRICTLY IN ACCORDANCE WITH MANUFACTURERS INSTRUCTIONS.**
4. **DO NOT OPERATE PUMP WITHOUT FILTER.**
5. **DO NOT RUN PUMP DRY, SERIOUS DAMAGE WILL OCCUR AND INVALIDATE WARRANTY.**
6. **INSPECT PUMP REGULARLY AND CLEAN RESERVOIR AND FILTER. FLOATSWITCH MUST OPERATE FREELY AT ALL TIMES.**
7. **DO NOT LEAVE SITE WITHOUT TESTING PUMP FOR CORRECT OPERATION AFTER INSTALLATION AND MAINTENANCE.**



# mini orange pump

## INSTALLATION & MAINTENANCE MANUAL FOR MODELS ASP-MO115 & ASP-MO230

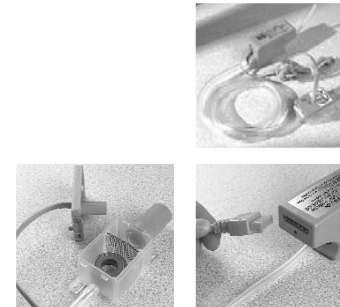

- Designed for installation above a false ceiling where possible, inside casing of minisplit evaporator unit where space permits or inside lineset cover

- Quick and easy to install

- The Mini Orange will quietly and reliably pump condensate water to a maximum height of 26 feet

- 2 reservoir options supplied for installation flexibility

### Thank you for buying your new Mini Orange Pump.

This manual provides complete instructions for the correct installation and maintenance of pump which should be carefully followed. Please record following information for future reference:

Serial number:  Operating Voltage:

Date installed:  Location of pump:

Imported and Distributed by: **EZ-TRAP®**

3 Kellogg Court, Unit 10, Edison, NJ 08817 Tel: 732-248-8066 Fax: 732-248-8068 email: info@eztrap.com website: www.eztrap.com

### Product Warranty

The manufacturer disclaims all implied and express warranties, including the implied warranty of merchantability and the implied warranty of fitness for a particular purpose, except as follows: The EZ-Trap condensate product purchased by you concurrently is unconditionally warranted to be free from defects in material and workmanship under normal use for a period of one year from date of purchase, providing it is installed and operated strictly in accordance with the manufacturer's installation instructions. If the product is found to be defect or otherwise fails in normal use, you may return it for replacement. All freight charges for the return of the product shall be borne by you. The manufacturer will pay outgoing freight charges for the replacement product. Defective product returned to the factory prepaid will be repaired or replaced free of charge. Replacement product will, to the extent such product is then available in the manufacturer's inventory, be of a similar type of color and kind. Manufacturer retains the right to substitute product if the replacement product does not conform in terms of color, type and specifications to the original product if no longer available. This warranty does not cover replacement labor or any cost, claim or incident to any defect nor does it cover any consequential damages. The sole liability of the manufacturer under this warranty is limited to the replacement of defective product. Product damaged by improper use, accident, neglect, alteration, abuse or improper installation is excluded from this warranty.

Manufactured by: Aspen Pumps Apex Way Hailsham East Sussex BN27 3WA United Kingdom website: www.aspenpumps.com

## Technical Data:

- Power supply 115V or 230 V AC 60Hz
- Volt-free Alarm wires, N/O N/C. contacts rated @ 5A inductive & 8A resistive at 115 V or 230V AC
- Hall effect electronic water level sensors
- Thermally protected pump
- ETL® listed
- Capacity 3.7 GPH @ zero head 0.8 GPH @26ft head
- Maximum head: 26ft
- Suction lift: 4ft
- Discharge tube 1/4" i.d
- Gravity inlet
- Sound level 33 dB (A)
- Handles minisplits up to 24,000 btu/hr

## Kit includes:

Check all components are present before starting installation.

1. Inline reservoir with lid & sensor cable, float & filter.
2. Submersible panmount reservoir.
3. Pump unit
4. Orange rubber connector tube.
5. 6" length of 3/16" i.d. vinyl breather tube.

6. 5' length of 1/4" i.d vinyl discharge tube.
7. 1/4" – 3/16" reducing connector.
8. 6' Orange power cable assembly
9. 2 self adhesive Velcro strips 3/4" x 2".
10. 4 12" x 1/8" cable ties
11. Installation manual.

**NOTE:** You will need a further length of 1/4" i.d. discharge tubing to reach appropriate drain point.

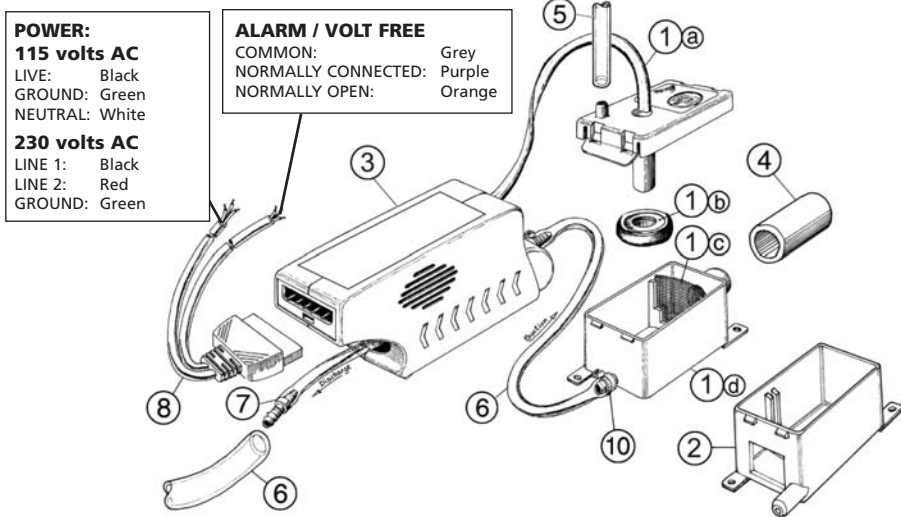

## Typical Performance:

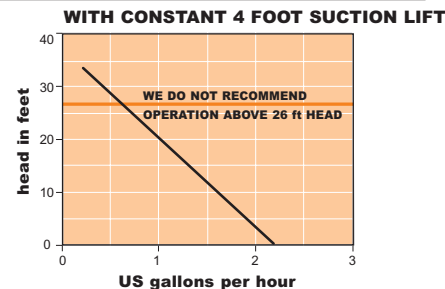
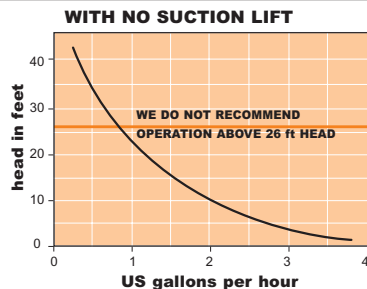

1 **DO NOT RUN THIS PUMP DRY. SERIOUS DAMAGE WILL OCCUR AND INVALIDATE WARRANTY.**

## Product Safety:

- **CAUTION:** The Mini Orange Pump has been evaluated for use with water only.
- **WARNING:** Risk of electric shock. This pump is supplied with a grounding conductor and grounding type attachment plug. To reduce the risk of electric shock, be certain that it is connected only to a properly grounded, grounding type receptacle.
- Ensure the pump is disconnected from the mains supply before carrying out any adjustments or servicing.
- Always ensure the metal magnet in the float is facing upwards.
- Always ensure the reservoir is sitting flat and horizontal.
- The pump is ideal for most working and living environments. It is not recommended where the environment is oily or particularly dusty.

## Consignes de sécurité:

- La pompe Mini Orange a été conçue pour fonctionner uniquement avec de l'eau.
- **Attention:** Aux risques d'électrocution, Cette pompe doit être raccordée électriquement à l'aide de la connexion électrique à 6 fiches qui comporte une fiche pour la terre. Pour réduire le risque d'électrocution, s'assurer que le câble vert et jaune est bien raccordé à la terre.
- S'assurer que la pompe est hors tension avant d'intervenir sur le matériel
- Toujours s'assurer que l'aimant du flotteur est bien positionné vers le haut
- Toujours s'assurer que le bac de détection est bien positionné à plat et à l'horizontal
- Cette pompe est idéale pour installation domestique ou tertiaire, toutefois il est déconseillé de l'installer dans un environnement huileux et poussiéreux.

## Checklist

ITEM	DESCRIPTION	✓	ITEM	DESCRIPTION	✓
1	Is voltage correct?		8	Is intake hose watertight?	
2	Is pump permanently energised regardless of evaporator operation?		9	Is discharge hose watertight?	
3	Is overflow switch (purple wire) correctly wired to cooling wire to ensure unit will not operate in case of pump failure or blockage?		10	Is breather tube installed?	
4	Is piping & wiring in accordance with manufacturers instructions?		11	Is reservoir level?	
5	If alarm is wired in, is overflow switch (orange wire) correctly wired to ensure alarm operation in case of pump failure or blockage?		12	Is reservoir secure?	
6	Is pump correctly sized to evaporator condensate output?		13	Is float in position?	
7	Is maximum head within pump limits?		14	Is magnet facing upwards on float?	
			15	Is filter fitted?	
			16	Has provision been made to eliminate backflow?	
			17	Is pump correctly connected to ensure water flow towards drain outlet?	
			18	Is drain outlet tube clear of restrictions?	

2

# Backflow Prevention: guidelines

- Ensure that discharge tube ends above water level in evaporator tray.

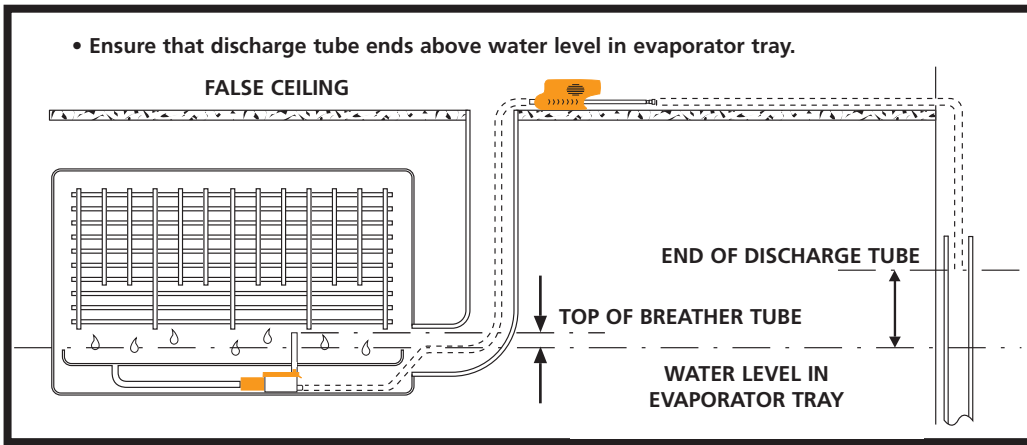

- More tube length horizontal than vertical

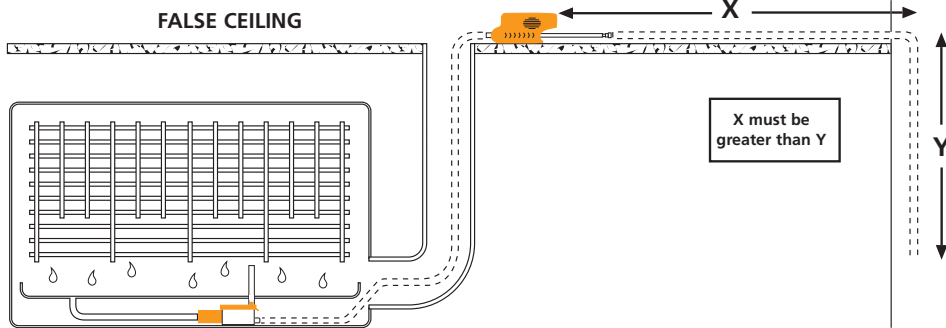

- Create increased resistance

- Add a loop

- Turn back on itself

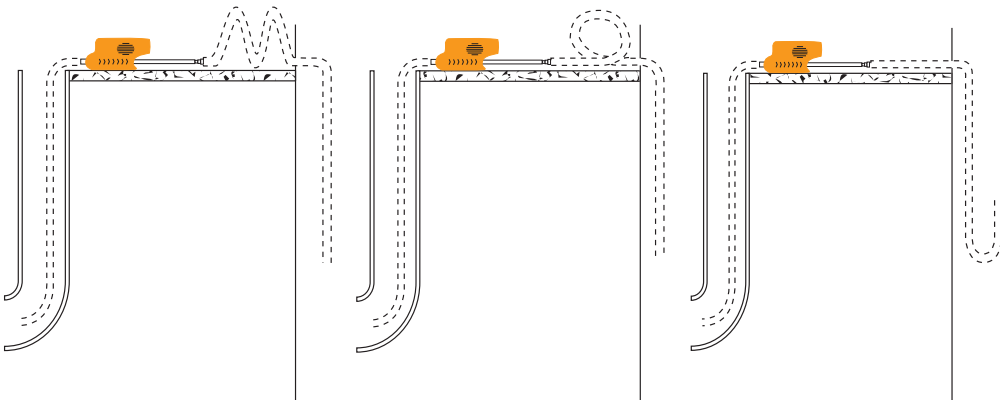

# Installation: reservoir

- 1 Select correct reservoir type (A) inline or (B) panmount

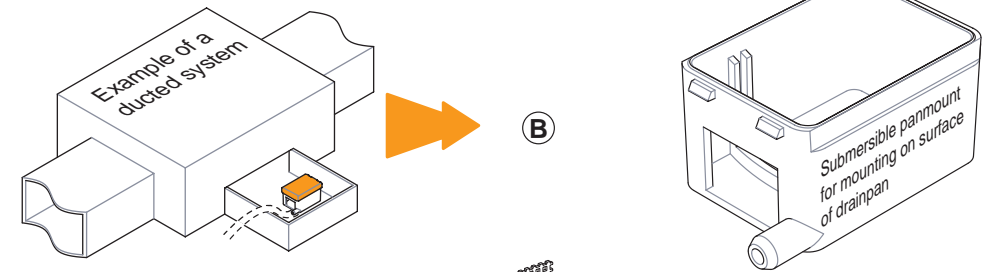
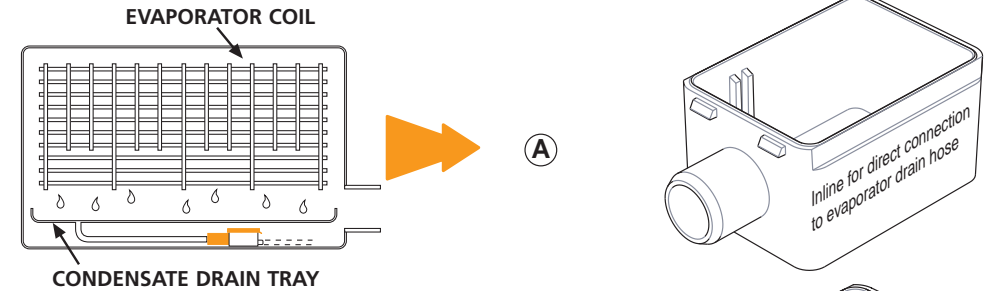

- 2 Insert filter into reservoir selected.  
DO NOT OPERATE THIS PUMP WITHOUT FILTER

(A) or (B):

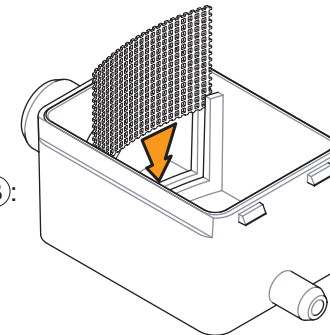

- 3 Check that float is in correct position on shaft, with magnet facing upwards. Fit lid onto reservoir and clip firmly in place.

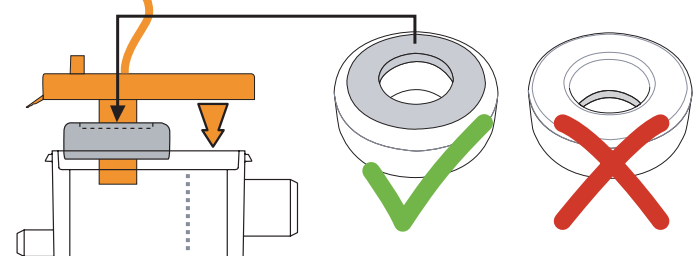

## Installation - Reservoir:

- 4** Secure reservoir (A) and (B) horizontally. If using inline reservoir (A), connect inlet firmly to drain pipe from evaporator using orange connector tube. Use self adhesive Velcro strips to secure reservoir if necessary. If using Panmount reservoir B, mount reservoir flat onto bottom inside drainpan and secure with self adhesive velcro strips. No inlet connection is required.

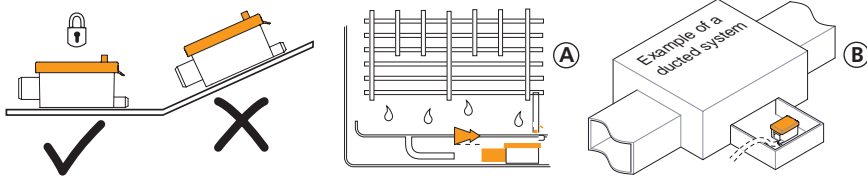

- 5** Fit breather tube onto reservoir lid, ensure length is correct. 6" of 3/16" i/d vinyl breather tube.



- 6** Install pump drive unit above ceiling where possible. Use sound dampening material to eliminate vibration and reduce noise.

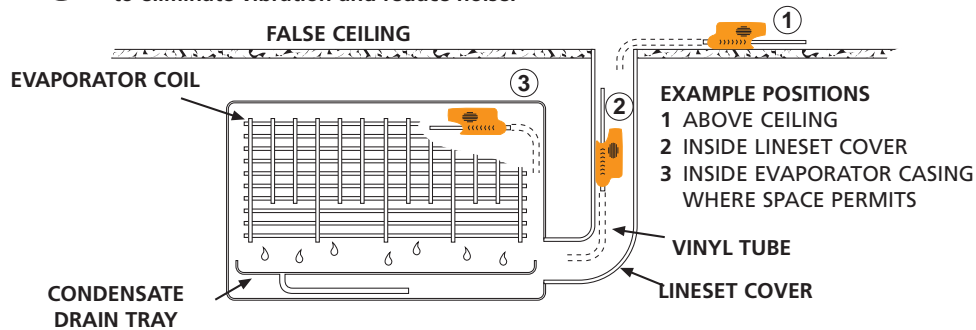

- 7** Note direction of water flow.



## Installation - Drain Hose and wiring:

- 8** Plug reservoir sensor cable into pump unit. Push the 1/4" i/d drain tube onto reservoir outlet and pump inlet & secure with cable ties. TOTAL LENGTH MUST NOT EXCEED 6 FEET.

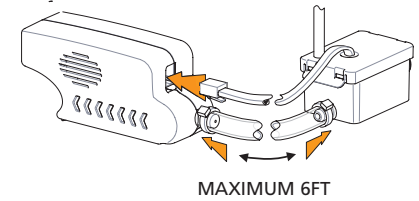

- 9** Fit 1/4"- 3/16" reducing connector to pump outlet, connect 1/4" i.d. discharge tube to this and channel to an appropriate drain point.

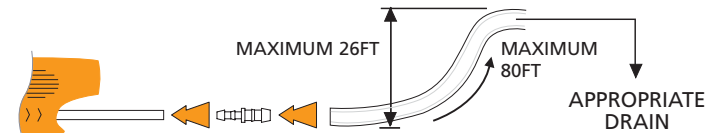

- 10** Avoid restrictions which can kink or compress drain outlet tube

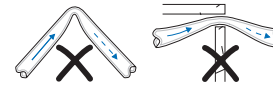

- 11** **WIRING:** Check for correct voltage and wire power cable to incoming live, neutral and earth terminals inside evaporator to ensure pump is permanently energized regardless of evaporator operation. Install 1 amp inline fuse between evaporator and pump. Connect high level alarm in series into cooling signal wire from evaporator to ensure unit will not continue operating in case of blockage or pump failure. Remove cooling signal wire from it's terminal in evaporator and connect common (grey) wire in it's place. Connect cooling wire to purple NC alarm wire. Connect orange NO alarm wire to external alarm if desired. Refer to wiring diagram at right.

WIRING DIAGRAMS	
<b>POWER 115 volts AC:</b>	
BLACK (LIVE)	●
GREEN (GROUND)	●
WHITE (NEUTRAL)	●
<b>POWER 230 volts AC:</b>	
BLACK (LINE 1)	●
RED (LINE 2)	●
GREEN (GROUND)	●
<b>ALARM:</b>	
GREY (COMMON)	●
COOLING TERMINAL IN EVAPORATOR	●
NC	PURPLE
	COOLING WIRE
NO	ORANGE
	ALARM WIRE

- 12** **TEST** PUMP OPERATION BY POURING WATER INTO EVAPORATOR DRAIN PAN.

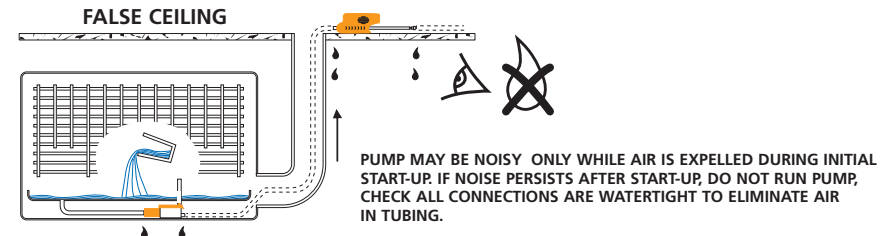

- 13** **CHECK** FOR LEAKS ON INLET AND OUTLET SIDE OF PUMP

- 14** **CHECK** FOR EXCESSIVE NOISE OR VIBRATION  
DO NOT LEAVE SITE BEFORE ENTIRE CONDENSATE DRAIN INSTALLATION IS THOROUGHLY TESTED FOR CORRECT AND CONSISTENT OPERATION.

## ANTES DE DAR SERVICIO O RESOLVER PROBLEMAS ASEGÚRESE DE QUE LA BOMBA ESTÉ DESCONECTADA DE LA RED PRINCIPAL DE SUMINISTRO.

### Servicio:

- Esta bomba, al igual que todo equipo mecánico, requiere mantenimiento periódico y regular.
- El tanque y el filtro deben quitarse y limpiarse con solución anti-bacteriana, además deben revisarse todos los tubos en busca de fugas a intervalos máximos de 3 meses durante la temporada de enfriamiento.
- Debe colocarse el tanque plano y horizontal después de quitarlo por cualquier razón.

### Solución de problemas:

#### Falla: La bomba funciona todo el tiempo.

1. ¿Está presente el flotador en la columna de sensor?
2. ¿Tiene el flotador un imán que apunta hacia arriba?
3. ¿Está la tapa del tanque asentada firmemente y con el flotador ubicado alrededor de la columna de sensor dentro del tanque?
4. ¿Está el enchufe del cable de sensor insertado correcta y firmemente en el receptáculo de la carcasa de la bomba y están secos los terminales?
5. ¿Hay lodo en el fondo del tanque que impide que descanse el flotador en el fondo? Esto puede ocurrir si la bomba ha estado funcionando por algún tiempo sin limpiarla. Limpie el tanque y el flotador con solución antibacteriana.
6. ¿Produce el evaporador más agua condensada que la que puede aceptar la bomba? De ser así, la bomba es demasiado pequeña y debe cambiarse por una unidad más grande o diferente.

#### NOTA:

DESPUÉS DE LA INSTALACIÓN Y DURANTE EL FUNCIONAMIENTO, LA PRESENCIA DE AIRE EN LA TUBERÍA ENTRE EL TANQUE Y LA BOMBA INDICA UN PROBLEMA DE FLUJO INVERSO. CONSULTE LAS PAUTAS DE LA PÁGINA 3 PARA RESOLVER ESTO. LA BOMBA SOLAMENTE SE APAGARÁ CUANDO EL FLOTADOR DESCANSE PLANO EN EL FONDO DEL TANQUE.

#### Falla: La bomba se apaga y se enciende haciendo un ruido fuerte.

1. El agua fluye de regreso a la bomba. Siga las pautas de la página 3 para evitar el flujo inverso.

#### Falla: La bomba funciona pero no bombea nada de agua.

1. Revise si hay fugas de aire en la tubería entre el tanque y la bomba. Use amarras de cables para asegurar un sello hermético.
2. Compruebe que el tanque y el tubo de entrada estén sin lodo ni residuos.

#### Falla: La bomba no funciona.

1. ¿Es correcto el voltaje?
2. Revise la continuidad del fusible.
3. ¿Está correctamente cableada la bomba?
4. ¿Llega energía a la bomba?
5. ¿Está muy caliente la bomba? Puede haberse activado un corte térmico para proteger la bomba. Esto se restablecerá automáticamente una vez que se enfríe la bomba.

### ADVERTENCIA:

1. DIMENSIONE LA BOMBA PARA RECIBIR MÁXIMO FLUJO DE CONDENSADO BAJO LAS PEORES CONDICIONES DEL CASO.
2. REVISE LA BOMBA EN BUSCA DEL VOLTAJE CORRECTO ANTES DE INICIAR LA INSTALACIÓN.
3. INSTALE, PONGA TUBERÍAS Y CABLES ESTRICTAMENTE EN CONFORMIDAD CON LAS INSTRUCCIONES DEL FABRICANTE.
4. NO HAGA FUNCIONAR LA BOMBA SIN EL FILTRO.
5. NO HAGA FUNCIONAR LA BOMBA EN SECO, OCURRIRÁN DAÑOS GRAVES QUE DEJARÁN NULA LA GARANTÍA.
6. INSPECCIONE LA BOMBA REGULARMENTE Y LIMPIE EL TANQUE Y EL FILTRO. EL INTERRUPTOR FLOTADOR DEBE FUNCIONAR LIBREMENTE EN TODO MOMENTO.
7. NO SE VAYA SIN HABER PROBADO QUE LA BOMBA FUNCIONA CORRECTAMENTE DESPUÉS DE INSTALAR Y DAR MANTENIMIENTO.



## bomba mini orange

### MANUAL DE INSTALACIÓN Y MANTENIMIENTO PARA LOS MODELOS ASP-MO115 Y ASP-MO230



- Diseño apto para instalar sobre un techo falso donde sea posible, dentro de la carcasa de las unidades de aire acondicionado Minisplit donde lo permita el espacio o dentro de la cubierta de tubería de cobre

- Rápido y fácil de instalar

- La Mini Orange bombea de manera silenciosa y confiable el agua de condensado a una altura máxima de 26 pies

- se ofrecen 2 opciones de tanque para dar más flexibilidad a la instalación

#### Agradecemos su compra de la nueva bomba Mini Orange.

Este manual proporciona instrucciones completas que deben seguirse minuciosamente para la instalación y el mantenimiento correctos de la bomba. Anote la información siguiente para referencia futura:

Número de serie:  Voltaje operativo:

Fecha de instalación:  Ubicación de la bomba:

#### Importado y distribuido por: **EZ-TRAP**<sup>®</sup>

3 Kellogg Court, Unit 10, Edison, NJ 08817 Tel: 732-248-8066 Fax: 732-248-8068 correo electrónico: info@eztrap.com sitio web: www.eztrap.com

#### Garantía del producto

El fabricante desconoce toda garantía implícita y expresa, incluyendo la garantía implícita de comerciabilidad y la garantía de idoneidad para un fin particular, salvo lo siguiente: El producto de condensado EZ-Trap que usted compre simultáneamente está garantizado incondicionalmente como exento de defectos en material y fabricación bajo condiciones normales de uso por un plazo de un año desde la fecha de compra, siempre y cuando sea instalado y operado en estricta conformidad con las instrucciones de instalación del fabricante. Si se encuentra el producto defectuoso o si fallase de alguna manera durante su uso normal, puede devolverlo para cambiarlo. Todos los cargos de flete por devolver el producto serán de su cuenta. El fabricante pagará los cargos de flete por el despacho del producto de repuesto. El producto defectuoso devuelto a la fábrica con porte prepagado será reparado o sustituido sin cargo alguno. El producto de repuesto será de tipo similar en cuanto a color y estilo, en la medida que el producto esté disponible en esos momentos dentro del inventario del fabricante. El fabricante retiene el derecho de sustituir el producto si el producto de repuesto no se adapta en cuanto a color, tipo y especificaciones al producto original si ya no está disponible. Esta garantía no cubre la mano de obra relacionada con la sustitución ni ningún costo, reclamo o incidente por defectos, como tampoco cubre ningún daño consecuente. La única responsabilidad del fabricante con esta garantía se limita al cambio del producto defectuoso. El producto dañado por uso indebido, accidente, negligencia, alteración, maltrato o instalación incorrecta queda excluido de esta garantía.

Fabricado por: Aspen Pumps Apex Way Hailsham East Sussex BN27 3WA Reino Unido sitio web: www.aspenpumps.com

## Datos técnicos:

- Fuente de alimentación 115V o 230 V CA 60Hz
- Cables de alarma sin voltaje, N/O N/C. contactos con capacidad nominal @ 5A inductivo y 8A resistivo a 115 V o 230V CA
- Sensores electrónicos de nivel de agua de efecto Hall
- Bomba protegida térmicamente
- listada por ETL®
- Capacidad 3.7 GPH @ cero carga 0.8 GPH @26 pies carga
- Carga máxima: 26 pies
- Extracción de succión: 4 pies
- Tubo de descarga de 1/4" diám. int.
- Entrada de gravedad
- Nivel de sonido 33 dB (A)
- Sirve para unidades de aire acondicionado Minisplits de hasta 24,000 btu/hr

## El paquete incluye:

Compruebe que estén presentes todos los componentes antes de iniciar la instalación.

1. Tanque en línea con tapa y cable sensor, flotador y filtro.
2. Tanque sumergible montado en recipiente.
3. Unidad de bomba
4. Tubo conector de caucho anaranjado.
5. 6" de largo de tubo respirador de vinilo de 3/16 de pulgada de diám. int.

6. 5 pies de largo de tubo de descarga de vinilo de 1/4" de diám. int.
7. Conector reductor de 1/4" – 3/16".
8. Conjunto de cable de alimentación anaranjado de 6 pies
9. 2 tiras de Velcro autoadhesivas de 3/4" x 2".
10. 4 Amarras de cables de 12 x 1/8".
11. Manual de instalación.

**NOTA:** Necesitará un tramo adicional de 1/4" de diám. int. de tubería de descarga para llegar al punto de drenaje adecuado.

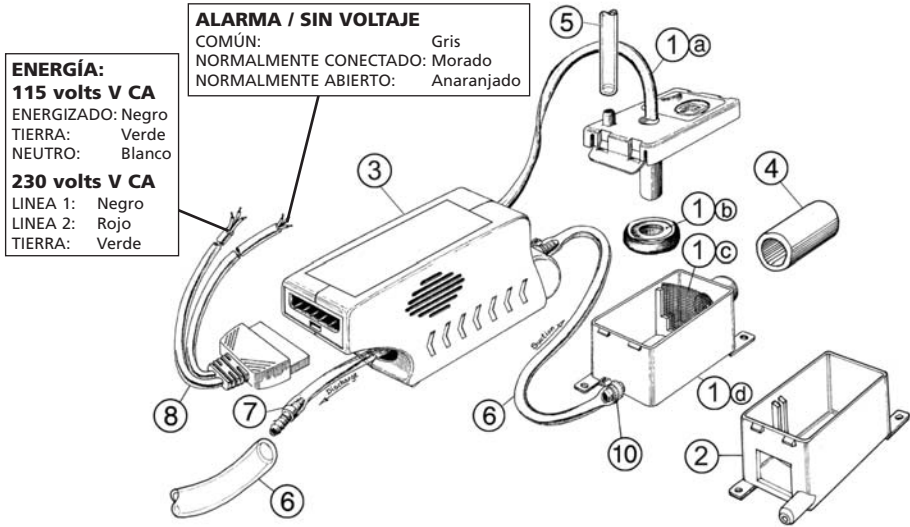

## Rendimiento típico:

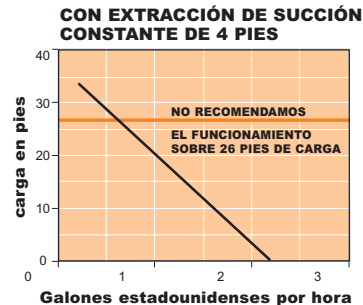

**1 NO HAGA FUNCIONAR ESTA BOMBA EN SECO. OCURRIRÁN DAÑOS GRAVES Y DEJARÁ NULA LA GARANTÍA.**

## Seguridad del producto:

- **PRECAUCIÓN:** La bomba Mini Orange ha sido evaluada para utilizarse solamente con agua.
- **ADVERTENCIA:** Peligro de choque eléctrico. Esta bomba se suministra con un conductor a tierra y un enchufe de tipo conectado a tierra. Para reducir el peligro de choque eléctrico, asegúrese de que esté conectado solamente a un receptáculo de tipo conectado a tierra, debidamente instalado.
- Revise que la bomba esté desconectada de la red principal antes de llevar a cabo ningún ajuste o servicio.
- Siempre asegúrese de que el imán de metal en el flotador esté apuntando hacia arriba.
- Siempre asegúrese de que el tanque se asiente plano y horizontal.
- La bomba es ideal para la mayoría de los ambientes de trabajo y vivienda. No se recomienda donde el ambiente sea aceitoso o tenga mucho polvo.

## Consignes de sécurité:

- La pompe Mini Orange a été conçue pour fonctionner uniquement avec de l'eau.
- **Attention:** Aux risques d'électrocution, Cette pompe doit être raccordée électriquement à l'aide de la connexion électrique à 6 fiches qui comporte une fiche pour la terre. Pour réduire le risque d'électrocution, s'assurer que le câble vert et jaune est bien raccordé à la terre.
- S'assurer que la pompe est hors tension avant d'intervenir sur le matériel
- Toujours s'assurer que l'aimant du flotteur est bien positionné vers le haut
- Toujours s'assurer que le bac de détection est bien positionné à plat et à l'horizontal
- Cette pompe est idéale pour installation domestique ou tertiaire, toutefois il est déconseillé de l'installer dans un environnement huileux et poussiéreux.

## Lista de verificación

ARTÍCULO	DESCRIPCIÓN	✓	ARTÍCULO	DESCRIPCIÓN	✓
1	¿Es correcto el voltaje?		8	¿Es hermética la manguera de entrada?	
2	¿Está la bomba energizada permanentemente independientemente del funcionamiento del evaporador?		9	¿Es hermética la manguera de descarga?	
3	¿Está el interruptor de desborde (cable morado) cableado correctamente al cable de enfriamiento para asegurar que la unidad no funcione en caso de que falle o se bloquee la bomba?		10	¿Está instalado el tubo respirador?	
			11	¿Está nivelado el tanque?	
4	¿Están las tuberías y cables en conformidad con las instrucciones del fabricante?		12	¿Está seguro el tanque?	
			13	¿Está en posición el flotador?	
5	Si la alarma está cableada, ¿está el interruptor de desborde (cable anaranjado) cableado correctamente para asegurar que funcione la alarma en caso de que exista una falla o bloqueo?		14	¿Está el imán apuntando hacia arriba en el flotador?	
			15	¿Está ajustado el filtro?	
6	¿Está la bomba dimensionada correctamente para la salida de agua del evaporador?		16	¿Se ha provisto una manera de eliminar el flujo inverso?	
			17	¿Está la bomba conectada correctamente para asegurar el flujo de agua hacia la salida de drenaje?	
7	¿Está la carga máxima dentro de los límites de la bomba?		18	¿Está el tubo de salida de drenaje libre de restricciones?	

## Prevención del flujo inverso: pautas

- Asegúrese de que el tubo de descarga termine sobre el nivel de agua en la bandeja del evaporador.

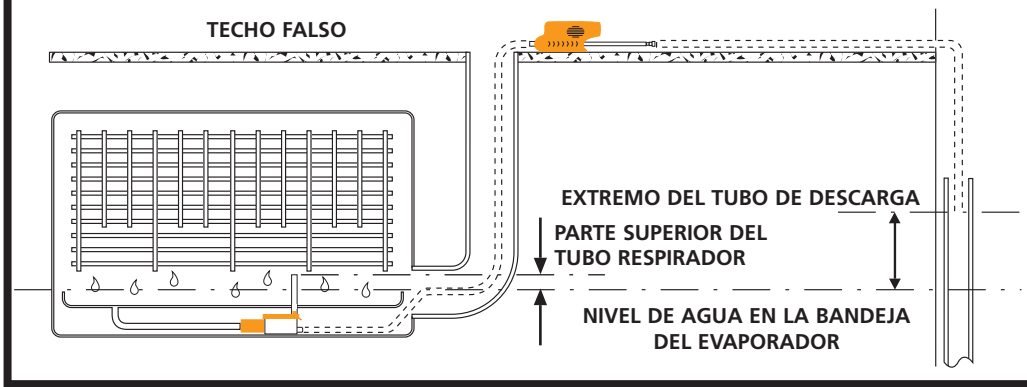

- Más longitud del tubo horizontal que vertical

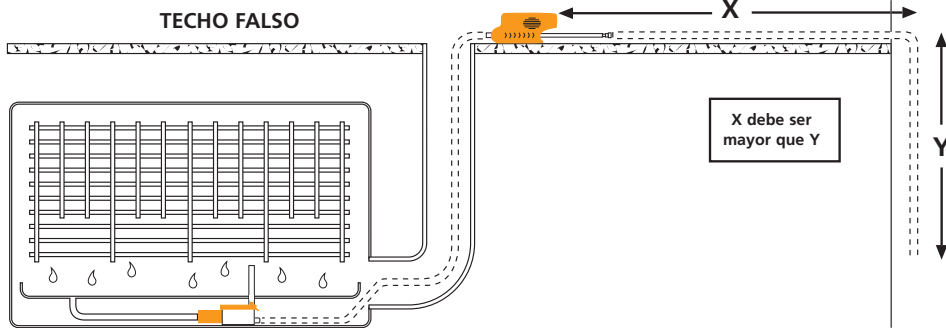

- Cree una mayor resistencia

- Añada un bucle

- Vuelva sobre sí mismo

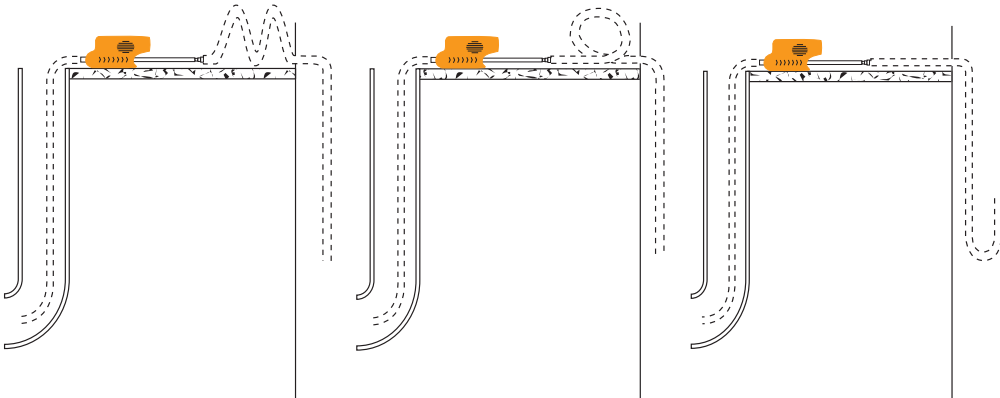

## Instalación: tanque

- 1 Seleccione el tipo de tanque correcto en línea (A) o (B) montaje en recipiente

SERPENTÍN DEL EVAPORADOR

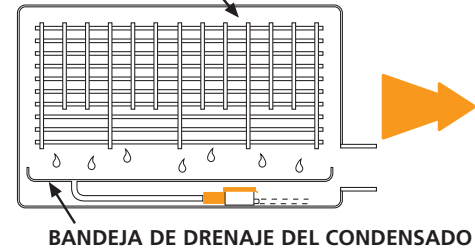

(A)

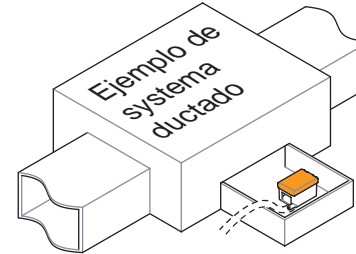
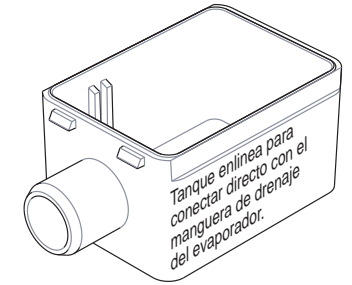

(B)

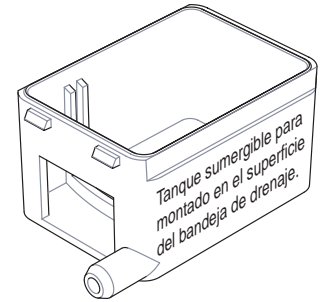

- 2 Inserte el filtro dentro del tanque seleccionado.  
NO OPERE ESTA BOMBA SIN FILTRO

(A) o (B):

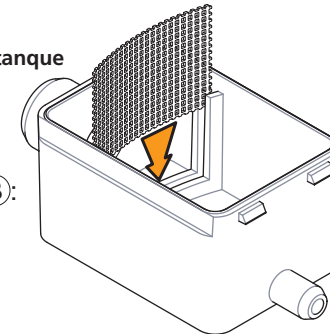

- 3 Compruebe que el flotador esté en posición correcta en el eje, con el imán apuntando hacia arriba. Encaje la tapa en el tanque y sujétela firmemente en su sitio con abrazaderas.

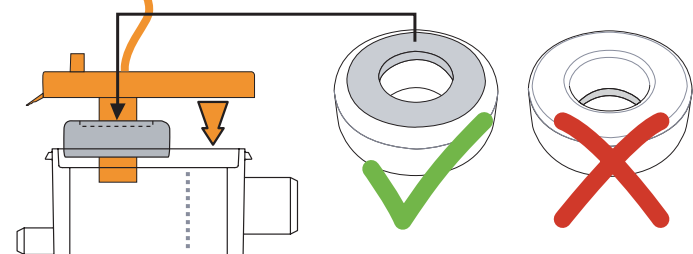

## Instalación - Tanque:

- 4** Asegure el tanque **(A)** y **(B)** horizontalmente. Si usa el tanque en línea **(A)**, conecte la entrada firmemente a la tubería de drenaje desde el evaporador usando el tubo conector anaranjado. Use las tiras Velcro autoadhesivas para fijar el tanque si es necesario. Si usa el tanque Panmount B, monte el tanque plano en el fondo dentro del recipiente de drenaje y asegúrelo con las tiras Velcro autoadhesivas. No se necesita conexión de entrada.

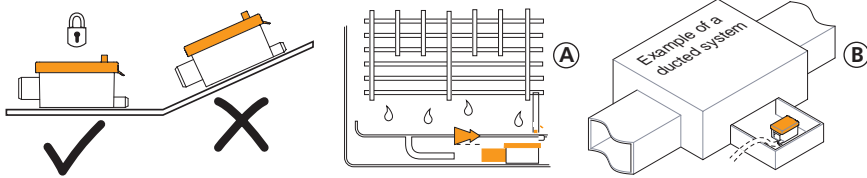

- 5** Encaje el tubo respirador en la tapa del 6" de tubo respirador de tanque, asegure que el largo sea correcto. vinilo de  $\frac{3}{16}$ " de diámetro interno.

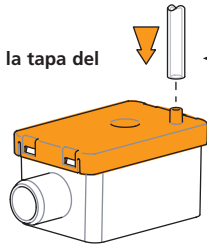

- 6** Instale la unidad de transmisión de la bomba sobre el techo donde sea posible. Use material para mitigar el ruido a fin de eliminar a vibración y reducir el ruido.

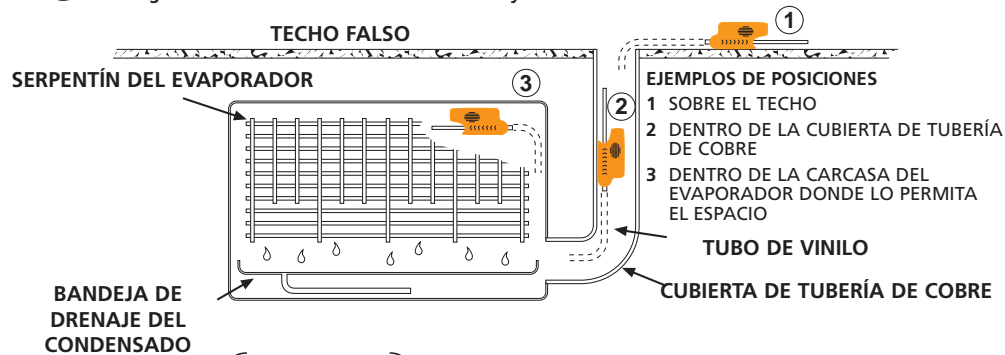

- 7** Observe la dirección del flujo de agua.
- 

## Instalación - Manguera de drenaje y cableado:

- 8** Enchufe el cable de sensor del tanque en la unidad de la bomba. Empuje el tubo de drenaje de  $\frac{1}{4}$  de pulgada en la salida del tanque y en la entrada de la bomba y asegúrelo con amarres de cables. EL LARGO TOTAL NO DEBE SUPERAR 6 PIES.

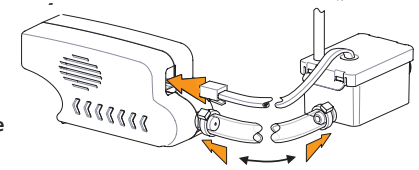

MÁXIMO 6 PIES

- 9** Coloque el conector reductor de  $\frac{1}{4}$ "- $\frac{3}{16}$ " en la salida de la bomba, conecte el tubo de descarga de  $\frac{1}{4}$ " de diám. int. a éste y canalice a un punto de drenaje adecuado.

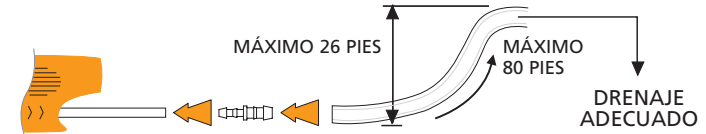

DRENAJE ADECUADO

- 10** Evite las restricciones que pueden doblar o comprimir el tubo de salida de drenaje.

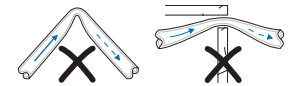

- 11** **CABLEADO:** Compruebe el voltaje correcto y conecte el cable de alimentación a los terminales entrantes energizado, neutro y tierra dentro del evaporador para asegurar que la bomba esté energizada permanentemente sin importar el funcionamiento del evaporador. Instale el fusible en línea de 1 amperio entre el evaporador y la bomba. Conecte la alarma de alto nivel en serie con el cable de señal de enfriamiento desde el evaporador para asegurar que la unidad no siga funcionando en caso de bloqueo o falla de la bomba. Retire el cable de señal de enfriamiento de su terminal en el evaporador y conecte el cable común (gris) en su lugar. Conecte el cable de enfriamiento al cable morado de alarma NC. Conecte el cable anaranjado de alarma NO a la alarma externa si lo desea. Consulte el diagrama de cableado a la derecha.

### DIAGRAMAS DE CABLEADO

#### ALIMENTACIÓN 115 V CA:

NEGRO (ENERGIZADO)  
VERDE (TIERRA)  
BLANCO (NEUTRO)

#### ALIMENTACIÓN 230 V CA:

NEGRO (LINEA 1)  
ROJO (LINEA 2)  
VERDE (TIERRA)

#### ALARMA:

GRIS (COMÚN) TERMINAL DE ENFRÍAMIENTO EN EVAPORADOR  
MORADO (CABLE DE ENFRÍAMIENTO)  
ANARANJADO (CABLE DE ALARMA)

- 12** **PRUEBE** EL FUNCIONAMIENTO DE LA BOMBA VERTIENDO AGUA DENTRO DEL RECIPIENTE DE DRENAJE DEL EVAPORADOR.

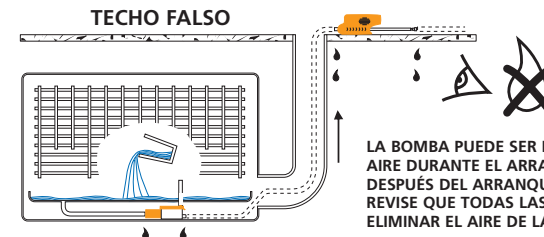

LA BOMBA PUEDE SER RUIDOSA SOLAMENTE MIENTRAS SE EXPELE AIRE DURANTE EL ARRANQUE INICIAL. SI PERSISTE EL RUIDO DESPUÉS DEL ARRANQUE, NO HAGA FUNCIONAR LA BOMBA, REVISE QUE TODAS LAS CONEXIONES ESTÉN HERMÉTICAS PARA ELIMINAR EL AIRE DE LAS TUBERÍAS.

- 13** **COMPRUEBE** SI HAY FUGAS EN LOS LADOS DE ENTRADA Y SALIDA DE LA BOMBA.

- 14** **COMPRUEBE** SI HAY EXCESO DE RUIDO O VIBRACIÓN. NO SE VAYA ANTES DE QUE TODA LA INSTALACIÓN DE DRENAJE DE CONDENSADO ESTÉ TOTALMENTE PROBADA EN CUANTO A SU FUNCIONAMIENTO CORRECTO Y CONSTANTE.